

TOSAN[®]
PROFESSIONAL TOOLS
PLUS

**Air Nailers &
Staplers**

TOSAN[®]
PROFESSIONAL TOOLS
PLUS



En User manual

Fa دفترچه راهنما

www.tosantools.com



Table of Contents

- **Technical data**
- **Safety instructions**
- **Tool maintenance**
- **Tool operation**
- **Tool loading**
- **Troubleshooting**
- **Fasteners**

Technical data

Technical data

Model: TP10-SK50

Features	Heavy Duty Nailer, Top Loading Magazine
Dimensions	243x58x204 mm
Weight	1.4 KG
Maximum Permissible Operating Pressure	120 PSI (8 BAR)
Recommended Operating Pressure	70 – 100 PSI (5 – 7 BAR)

Model: TP10-TIPO50

Features	Heavy Duty Nailer, Top Loading Magazine
Dimensions	284x72x272 mm
Weight	2.15 KG
Maximum Permissible Operating Pressure	120 PSI (8 BAR)
Recommended Operating Pressure	70 – 100 PSI (5 – 7 BAR)

Model: TP10-T64

Features	Heavy Duty Nailer, Top Loading Magazine
Dimensions	282x94x306 mm
Weight	2.7 KG
Maximum Permissible Operating Pressure	120 PSI (8 BAR)
Recommended Operating Pressure	70 – 100 PSI (5 – 7 BAR)

Model: TP11-8016HP

Features	Heavy Duty Stapler, Bottom Loading Magazine
Dimensions	219x43x144 mm
Weight	0.800 KG
Maximum Permissible Operating Pressure	120 PSI (8 BAR)
Recommended Operating Pressure	70 – 100 PSI (5 – 7 BAR)

Model: TP11-8016LP

Features	Heavy Duty Stapler, Top Loading Magazine
Dimensions	220x43x163 mm
Weight	1 KG
Maximum Permissible Operating Pressure	120 PSI (8 BAR)
Recommended Operating Pressure	70 – 100 PSI (5 – 7 BAR)

Safety instructions

Safety instructions

Warning:

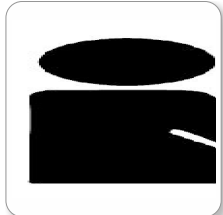

- Read all instructions. Do not attempt to operate the tool until you read and understand all safety precautions and manual instructions.

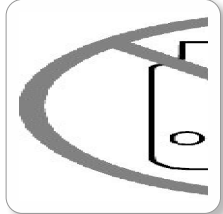

- Never use oxygen or combustible gas as a power source for the tool. Explosion may occur. Use dry, filtered, lubricated and regulated compressed air only.

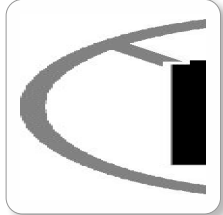

- Never use gasoline or other flammable liquids to clean the tool. Vapors in the tool will ignite by a spark and cause the tool to explode.



- Do not exceed maximum permissible operating pressure 120 PSI (8 BAR).

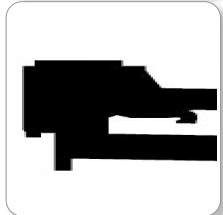

- Disconnect the tool from air supply when: loading and unloading, clearing jams, performing service or maintenance and non-operation.

ALWAYS ASSUME THE TOOL IS LOADED!

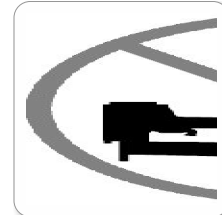

- Do not use the tool when changing one driving location to another, involves the use of stairs, ladders or scaffolding.
- Do not carry the tool with your finger on the trigger.
- Do not carry the tool by the hose or pull the hose to move the tool. Carry the tool only using the handle.



- Wear eye protection with side shields that conform to ANSI Z87.1 specifications.
- Wear eye protection where tools are being operated.
Free flight fasteners or debris will cause permanent eye injury.
- Wear hearing protection and hard hats.



- Never point the tool at yourself or at any other person at all times.
- Never operate the tool while working above others.
Death or serious injury may occur.
- No horseplay! Work safe!

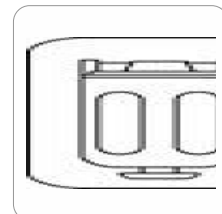

- Use air compressors that meet ANSI B19.3 safety standards.
- Use pressure regulator, filter and oiler.
- Use air supply hose rated for 150 PSIG minimum.
- Do not use a check valve or any other fitting that allows air to remain in the tool.

Tool maintenance

● **VISUAL INSPECTION:**

- 1- Smooth safety and trigger movement.
- 2- All screws are tightened.
- 3- Never use damaged or incomplete tool.

● **CLEANING:**

The periodical cleaning of the tool is recommended to ensure proper functioning.

- 1- Disconnect the tool from air supply.
- 2- Remove all fasteners
- 3- Clear the magazine and nose sections with a blowgun to remove any accumulated debris.
- 4- Check for free movement of the trigger, follower and work contact element. Remove any obstructions carefully.
- 5- Oil tool daily with proper air tool oil.
- 6- Empty the air tanks on your compressor daily to prevent moisture buildup in the air lines.

● **LUBRICATION**

The tool should be lubricated daily.

- 1- Add a few drops of non-detergent oil in the tool air inlet before each use.
- 2- Never use detergent oils, which can damage o-rings causing the tool to malfunction.
- 3- Wipe off excessive oil from the exhaust.

Excessive oil will damage o-rings of tool.

Tool operation

- 1- Protect your eyes and ears. Wear Z87.1 safety glasses with side shields. Wear hearing protection. Employers and users are responsible for ensuring the user or anyone near the tool wears this safety protection.
- 2- Check and replace any damaged or worn components on the tool. The safety warning labels on the tool must also be replaced if they are illegible.
- 3- Add a few drops of lubricant into the air inlet.

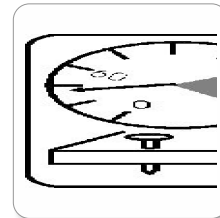

- 4- Install a quick connect fitting to the tool.
- 5- Connect the tool to an air compressor using a 3/8" I.D. Hose. Make sure the tool is not loaded and the hose has a rated working pressure exceeding **(200 PSI 13.8 BAR)**.
- 6- Regulate the air pressure to obtain 70 PSI (5 BAR) at the tool. Check the operation of the safety yoke mechanism.
- 7- Insert fasteners into your tool following the instructions of loading the tool.
- 8- reconnect the air hose to the tool.
- 9- test for proper fastener penetration by driving fasteners into a piece of wood. If the fasteners do not achieve the desired penetration, regulate the air pressure to a higher setting until the desired penetration is achieved. Do not exceed 120 PSI (8 BAR) at the tool.

Tool loading

SIDE LOAD DESIGN:

- 1- Disconnect air supply.
- 2- Unlatch and slide rearward the magazine.
- 3- Insert fasteners and slide magazine forward to engage.
- 4- Connect air supply to the tool.

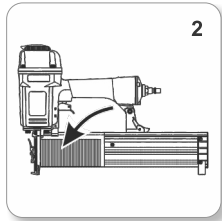
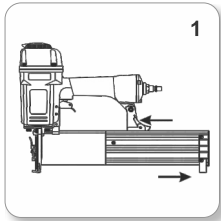

BOTTOM LOAD DESIGN:

- 1- Disconnect air supply.
- 2- Unlatch and slide rearward the magazine.
- 3- Insert fasteners and slide magazine forward to engage.
- 4- Connect air supply to the tool.

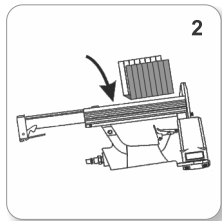
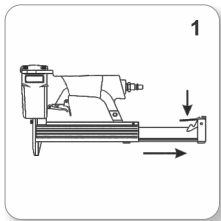

Troubleshooting

Warning:

Stop using the tool immediately if any of the following problems occurs. Serious personal injury could occur. Necessary repair or replacement must be carried out by a qualified and trained technician of an authorized service location.

PROBLEM	CAUSE	TROUBLESHOOTING
Weak drive.	Tool not lubricated.	Lubrication.
	Broken spring in cap assembly.	Replace spring.
	Exhaust port in cap is blocked.	Clean or replace damaged internal parts.
Tool jams.	Worn or damaged nose	Replace nose.
	Damaged driver	Replace driver.
	Incorrect size of fasteners	Use recommended fasteners
	Bent fasteners.	Replace with new fasteners.
Tool does not fire	Magazine or nose screws are loose.	Tighten screws.
	Fasteners jammed in magazine or discharge area.	Inspect and clean magazine
	Piston shaft is damaged.	Replace piston shaft.
Air leaking at trigger valve area	Air pressure too low.	Check/increase air pressure.
	Damaged O-rings in trigger valve housing.	Replace O-rings & check the operation of safety yoke mechanism.

Troubleshooting

Fasteners

PROBLEM	CAUSE	TROUBLESHOOTING
Air leaking between housing and nose.	Loose screws in housing.	Tighten screws.
	Damaged O-rings.	Replace O-rings
	Damaged bumper.	Replace bumper
Air leaking between housing and cap assy	Loose screws.	Tighten screws.
	Damaged seal.	Replace seal.
Tool skips driving fastener.	Worn bumper.	Replace bumper.
	Dirt in nose.	Clean nose.
	Dirt or damage prevents fasteners from moving freely in magazine.	Clean magazine and inspect/repair damage
	Inadequate air inflow.	Check fitting, hose, compressor & air pressure.
	Worn O-ring on piston or lack of lubrication.	Replace O-rings. Lubrication.
	Damaged O-rings on trigger valve.	Replace O-rings
	Air leaks.	Tighten screws and fittings
	Air leakage due to worn cap seal.	Replace seal.

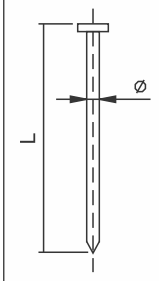
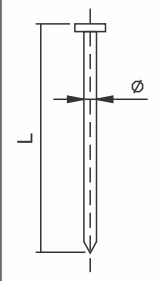
		TP10-T64		
ϕ		0.086" & 0.098"	L	15mm~50mm
		2.2mm & 2.5mm		5/8"~2"
L		1" - 2 1/2"	ϕ	0.050" X 0.040"
		25mm-64mm		1.25mm X 1.0mm

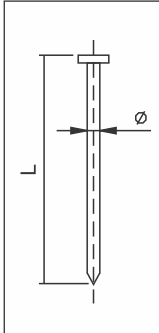
		TP10-TIPO50
ϕ		15GA 0.069"/1.75mm
		15GA 0.072"/1.83mm
		16GA 0.063" x 0.055"
		1.6mm x 1.4mm
L		5/8"-2" (15-50mm)

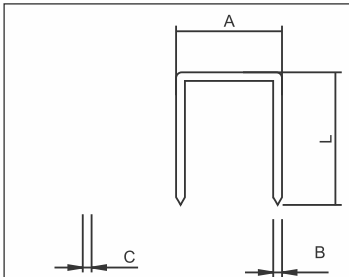
		TP11-8016HP / TP11-8016LP
L		6-16mm (1/4"~5/8")
A		12.8mm (1/2")
B		0.91mm (.036")
C		0.71mm (.028")

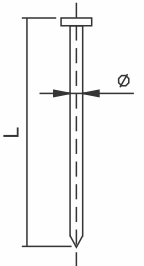
TP10-T64		TP10-SK50		
	ϕ	0.086" & 0.098"	L	15mm~50mm
		2.2mm & 2.5mm		5/8"~2"
	L	1" - 2 1/2"	ϕ	0.050"X0.040"
		25mm-64mm		1.25mmX1.0mm

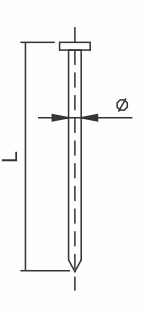
TP10-TIPO50	
	ϕ
	15GA 0.069"/1.75mm
	15GA 0.072"/1.83mm
	16GA 0.063" x0.055"
	1.6mmx1.4mm
L	5/8"-2"(15-50mm)

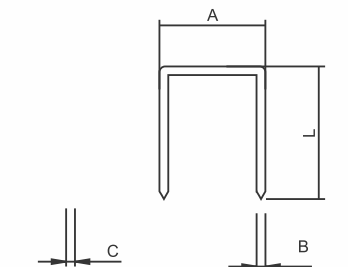
TP11-8016HP / TP11-8016LP		
	L	6-16mm (1/4"~5/8")
	A	12.8mm (1/2")
	B	0.91mm (.036")
	C	0.71mm (.028")

رفع عیب	علت	نوع اشکال
اورینگ را تعویض کرده و نحوه عملکرد سوپاپ ایمنی را بررسی نمایید.	وجود اورینگ معیوب در قسمت پوسته سوپاپ ماشه	نشست هوا در قسمت سوپاپ ماشه
پیچ ها را محکم کنید.	شل بودن پیچ پوسته	نشست هوا مابین پوسته و پیشانی
اورینگ را تعویض نمایید.	اورینگ معیوب	
ضربه گیر را تعویض نمایید.	ضربه گیر معیوب	
ضربه گیر را تعویض کنید.	ضربه گیر از بین رفته است	ابزار میخ یا منگنه را نمی کوبد
پیشانی را تمیز کنید.	وجود کثافات در پیشانی	
شفت پیستون را تعویض خشاب را تمیز کرده و وجود عیب در آن را بررسی نمایید.	وجود کثافات یا بروز آسیب مانع حرکت میخ یا منگنه درون خشاب می شود.	
کوپلینگ ها، شلنگ، کمپرسور و فشار هوا را بررسی نمایید.	میزان جریان هوا کافی نیست	
اورینگ را تعویض کنید. روغنکاری را انجام دهید.	معیوب بودن اورینگ پیستون یا عدم روغنکاری.	
اورینگ را تعویض کنید.	اورینگ سوپاپ ماشه آسیب دیده است.	نشستی هوا
پیچ ها و کوپلینگ ها را محکم کنید.		
واشر را تعویض نمایید.	نشستی هوا به خاطر خرابی واشر درپوش	

عیب یابی

بارگذاری ابزار

هشدار:

در صورتی که یکی از مشکلات زیر روی داد، فوراً استفاده از ابزار را متوقف نمایید زیرا امکان بروز آسیب جدی وجود دارد. (تعمیرات و یا تعویض قطعات تنها باید توسط تعمیرکاران مجاز خدمات پس از فروش انجام گیرد).

رفع عیب	علت	نوع اشکال
روغنکاری	ابزار روغنکاری نشده	قدرت نا کافی
فنر را تعویض نمایید.	فنر موجود در درپوش شکسته است.	
قطعات داخلی آسیب دیده را تعویض کنید.	قسمت خروجی هوا بسته شده است.	
شلنگ را تعویض کنید.	شلنگ پاره شده یا آسیب دیده است	ابزار قفل کرده است
ضربه زن را تعویض کنید	ضربه زن آسیب دیده است	
از میخ یا منگنه درست استفاده کنید.	سایز میخ یا منگنه نادرست است	
میخ یا منگنه را تعویض کنید.	میخ یا منگنه کج شده است	
کوپلینگ یا خشاب را محکم کنید.	خشاب یا کوپلینگ شلنگ محکم نشده است.	ابزار شلیک نمیکنند
خشاب را بازرسی و تمیز کنید.	میخ یا منگنه در خشاب یا قسمت تخلیه گیر کرده است.	
شفت پیستون را تعویض کنید.	شفت پیستون آسیب دیده است.	
فشار هوا را بررسی کرده و افزایش دهید.	فشار هوا خیلی کم است.	نشت هوا
پیچ ها را محکم کنید.	شل بودن پیچ ها	
واشر آب بندی را تعویض کنید.	واشر آب بندی معیوب	

طرح بارگذاری از کنار:

- ۱- ورودی هوا را قطع کنید.
- ۲- ضامن خشاب را فشار داده و آن را به سمت عقب بکشید.
- ۳- میخ ها را بارگذاری کرده و کشویی خشاب را ببندید تا قفل شود.
- ۴- ورودی هوا را متصل کنید.

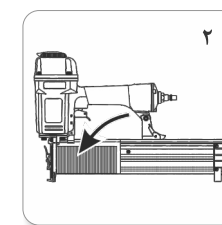
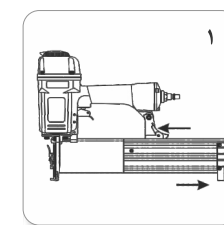

طرح بارگذاری از زیر:

- ۱- ورودی هوا را قطع کنید.
- ۲- ضامن خشاب را فشار داده و آن را به سمت عقب بکشید.
- ۳- منگنه ها را بارگذاری کرده و کشویی خشاب را ببندید تا قفل شود.
- ۴- ورودی هوا را متصل کنید.

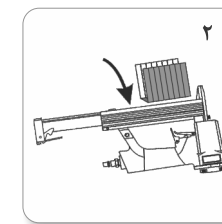
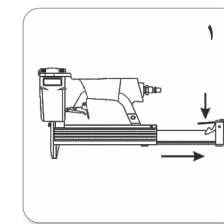

کار با ابزار

نگهداری از ابزار

۱- همواره چند قطره روغن درون ورودی هوا بریزید.

۲- همواره برای اتصال ابزار به هوای فشرده از کوپلینگ استفاده نمایید.

۳- ابزار را با استفاده از یک شلنگ ۳/۸ اینچ به کمپرسور متصل کنید. مطمئن شوید ابزار بارگذاری نشده و شلنگ دارای فشار کاری بالاتر از ۲۰۰ پاسکال بر اینچ (۱۳/۸ بار) باشد.

۴- فشار هوا را به صورتی تنظیم کنید تا فشار مفید رسیده به ابزار ۷۰ پاسکال بر اینچ (۵ بار) باشد. مکانیسم و عملکرد طوقه ها را بررسی نمایید تا از ایمن بودن آنها مطمئن شوید.

۵- میخ یا منگنه را درون ابزار قرار دهید.

۶- شلنگ هوا را دوباره به ابزار متصل نمایید.

۷- برای تست کردن نحوه درست نفوذ میخ ها و یا منگنه ها، آنها را درون یک تکه چوب تست کنید. در صورتی که دارای نفوذ دلخواه نیستند، فشار باد را بالاتر ببرید تا اینکه به میزان دلخواه نفوذ برسید. هرگز فشار باد ابزار را تا بالاتر از ۹۰ پاسکال بر اینچ (۶ بار) افزایش ندهید.

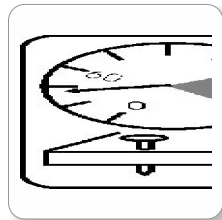
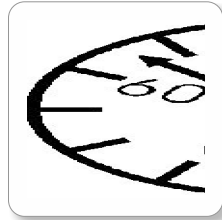

بازرسی چشمی:

۱- ایمنی و حرکت درست ماشه.

۲- تمامی پیچ ها محکم باشند.

۳- هرگز از ابزار آسیب دیده و ناقص استفاده نکنید.

تمیزکاری:

توصیه می شود ابزار را به صورت دوره ای تمیزکاری نمایید تا از عملکرد درست آن اطمینان حاصل کنید.

۱- ابزار را از منبع تامین هوا جدا کنید.

۲- میخ یا منگنه را از خشاب بردارید.

۳- قسمت دماغه و خشاب را با یک دمنده پاک کنید تا هرگونه زائده جمع شده را از بین ببرد.

۴- بررسی کنید که ماشه آزادانه حرکت کند. همچنین بررسی کنید که در قسمت پیشانی جلو، چیزی موجب انسداد نشده باشد.

۵- هر روز ابزار را روغنکاری نمایید.

۶- برای جلوگیری از ایجاد رطوبت در کمپرسور، منبع هوای آن را هر روز خالی کنید.

روغنکاری:

این ابزار باید هر روز روغنکاری شود.

۱. قبل از هر بار استفاده چند قطره روغن درون ورودی دستگاه بریزید.

۲. هرگز از روغن های خورنده استفاده نکنید زیرا باعث بروز آسیب به اورینگ شده و عملکرد دستگاه را ناقص می کنند.

۳. روغن های اضافه مانده در خروجی باد را پاک کنید.

روغن اضافی به اورینگ آسیب می زند.

• زمانی که در حال تغییر مکان هستیدی یا پلکان و یا نردبان استفاده می کنید، ابزار را به کار نبرید. هیچ گاه در حالی که انگشت خود را روی ماشه قرار داده اید اقدام به حمل ابزار نکنید. هرگز در حالت اتصال شلنگ به ابزار اقدام به جابجایی آن ننموده یا برای حرکت دادن ابزار اقدام به کشیدن شلنگ نکنید. فقط با استفاده از دسته ابزار، آن را حمل کنید.

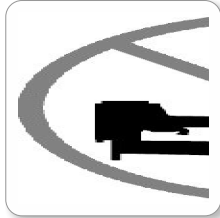

• از عینک محافظ با حفاظ جانبی منطبق با استاندارد استفاده کنید. در هر مکانی که از ابزار استفاده می شود از محافظ چشم استفاده کنید. زائده ها و میخ و منگنه های پراکنده شونده حین کار منجر به بروز آسیب دائمی به چشم می شوند. از محافظ گوش و کلاه ایمنی استفاده کنید.

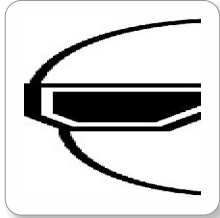

• هرگز ابزار را به سمت خود یا اطرافیان خود نشانه نگیرید. در صورتی که بالای سر دیگران کار می کنید اقدام به استفاده از این ابزار نکنید. خطر مرگ یا آسیب شدید وجود دارد!

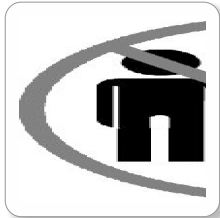

• از تنظیم کننده فشار (رگولاتور)، فیلتر و روغن ریز استفاده کنید. از شلنگی استفاده کنید که حداقل فشار ۱۵۰ پاسکال بر اینچ را تحمل کند. هرگز از سوپاپ های اضافی یا دیگر اتصالات برای نگه داشتن هوا درون ابزار استفاده نکنید.

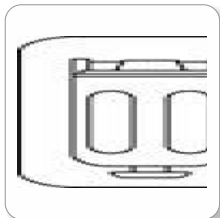

• تمامی دستورات را بخوانید. هرگز قبل از خواندن تمامی دستورات ایمنی و کاربری، اقدام به کار با دستگاه ننمایید.

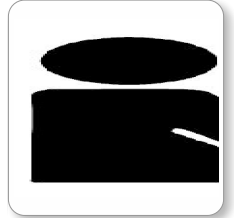

• هرگز از اکسیژن یا گازهای قابل انفجار به عنوان منبع هوای فشرده استفاده نکنید. خطر انفجار وجود دارد. فقط از هوای فشرده فیلتر شده، خشک و تنظیم شده استفاده نمایید.

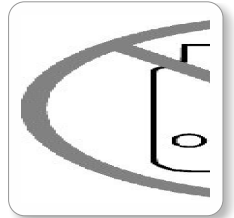

• هرگز از بنزین یا دیگر مایعات قابل اشتعال برای تمیز کردن ابزار استفاده نکنید. گازهای جمع شده در ابزار با کوچکترین جرقه آتش گرفته و موجب انفجار ابزار می شوند. علاوه بر آن این گونه مایعات باعث از بین رفتن اورینگ ها و واشرهای دستگاه میشوند.

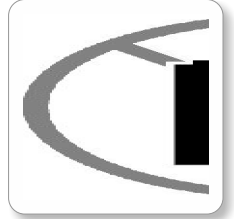

• هرگز از حداکثر فشار باد مجاز کاری (۹۰ پاسکال بر اینچ یا ۶ بار) تجاوز نکنید.



• زمانی که ابزار را بارگذاری و تخلیه، تمیزکاری و تعمیرکاری کرده یا نیازی به آن ندارید، آن را از ورودی هوا جدا کنید. همواره تصور کنید که ابزار بارگذاری شده است!

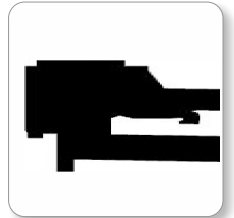

مشخصات فنی

مشخصات فنی

مدل: TP11-8016HP

عنوان ابزار	مگنه زن صنعتی با بارگذاري مگنه از زیر
وزن	۸۸۰ گرم
ابعاد	۲۱۹ در ۴۳ در ۱۴۴ م م
میزان نیروی عملی	۴ تا ۷ کیلوگرم بر سانتی متر مربع (۶۰ تا ۱۰۰ پوند بر اینچ مربع)
ظرفیت کشویی	۱۴۰ مگنه

مدل: TP11-8016LP

عنوان ابزار	مگنه زن صنعتی با بارگذاري مگنه از زیر
وزن	۱۰۰۰ گرم
ابعاد	۲۲۰ در ۴۳ در ۱۶۳ م م
میزان نیروی عملی	۵ تا ۷ کیلوگرم بر سانتی متر مربع (۷۰ تا ۱۱۰ پوند بر اینچ مربع)
ظرفیت کشویی	۱۰۰ مگنه

مدل: TP10-SK50

عنوان ابزار	میخکوب صنعتی با بارگذاري مگنه از کنار
وزن	۱۴۰۰ گرم
ابعاد	۲۴۳ در ۵۸ در ۲۰۴ م م
میزان نیروی عملی	۵ تا ۷ کیلوگرم بر سانتی متر مربع (۷۰ تا ۱۱۰ پوند بر اینچ مربع)
ظرفیت کشویی	۱۰۰ میخ

مدل: TP10-TIPO50

عنوان ابزار	میخکوب صنعتی با بارگذاري مگنه از کنار
وزن	۲۱۵۰ گرم
ابعاد	۲۸۴ در ۷۲ در ۲۷۲ م م
میزان نیروی عملی	۵ تا ۷ کیلوگرم بر سانتی متر مربع (۷۰ تا ۱۱۰ پوند بر اینچ مربع)
ظرفیت کشویی	۱۰۰ میخ

مدل: TP10-T64

عنوان ابزار	میخکوب صنعتی با بارگذاري مگنه از کنار
وزن	۲۷۰۰ گرم
ابعاد	۲۸۲ در ۹۴ در ۳۰۶ م م
میزان نیروی عملی	۵ تا ۷ کیلوگرم بر سانتی متر مربع (۷۰ تا ۱۱۰ پوند بر اینچ مربع)
ظرفیت کشویی	۸۰ میخ

فهرست مطالب

- مشخصات فنی
- دستورالعمل های ایمنی
- نگهداری از ابزار
- کار با ابزار
- بارگذاری ابزار
- عیب یابی
- سایز میخ ها و منگنه